



PRODUKTKATALOG



FRÄNKISCHE

Fränkische produkter

- Effektive løsninger til afvanding og infrastruktur

Hos Mrain tilbyder vi et bredt udvalg af kvalitetsprodukter fra Fränkische, som er designet til at imødekomme kravene inden for afvanding, dræning og infrastrukturprojekter.

Anlægsrør og drænrør:

Vores sortiment inkluderer robuste rør som *Strabusil SN4*, *StormPipe/AquaPipe SN8* og *RailPipe SN16 EBA*.

Disse rør sikrer pålidelig afvanding og dræning i både vejanlæg og industrielle områder.



Trævanding og udluftning:

Vi tilbyder også specialiserede løsninger til trævanding og udluftning, som sikrer optimal pleje og luftcirkulation omkring beplantning i byområder.



Kabelrør:

Vores kabelrør leveres i både ruller og længder, hvilket gør dem ideelle til fleksible installationer i alle typer projekter.



FRÄNKISCHE

SediPipe:

En effektiv løsning til rensning af overfladevand fra trafikerede områder. SediPipe-systemet beskytter miljøet ved at filtrere partikler og forurenende stoffer fra vandet.

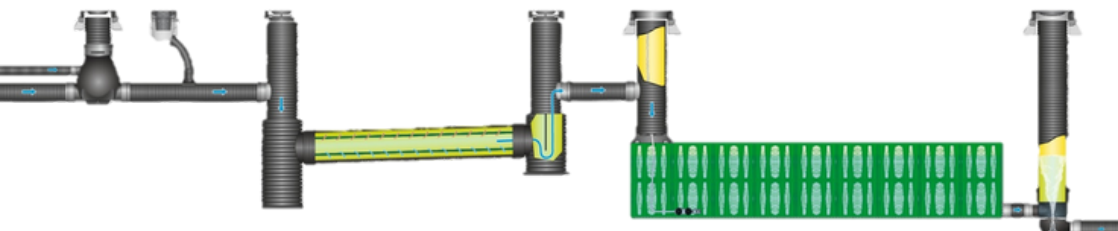

RigoFill regnvandsblokke:

Med RigoFill tilbyder vi en fleksibel løsning til både faskiner, brandtanke og bassiner. Blokkene har en imponerende bæreevne på 60 ton og er designet til at kunne inspiceres, hvilket sikrer nem vedligeholdelse.

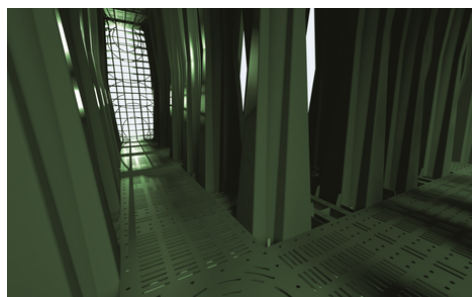
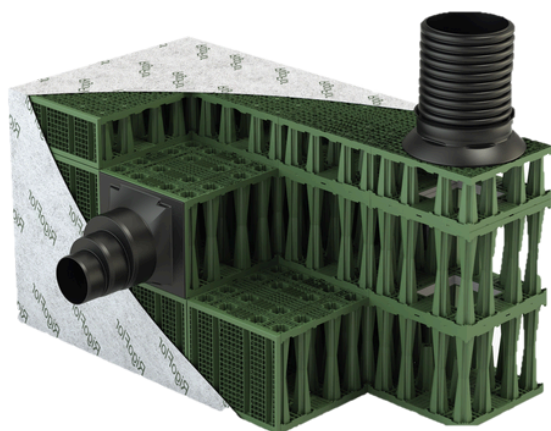
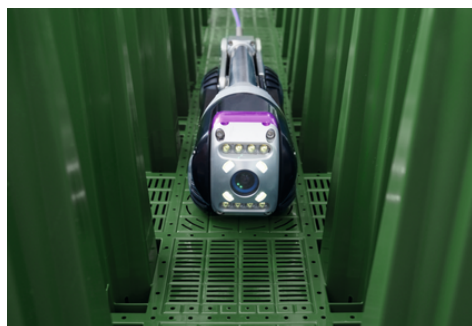

Fränkische-produkterne kombinerer holdbarhed og effektivitet, og vi står klar til at hjælpe dig med at vælge de rigtige løsninger til dit næste projekt.



Wisy produkter

- Innovative løsninger til regnvandsopsamling og vandstyring

Wisy leverer avancerede systemer til effektiv udnyttelse af regnvand, der både beskytter miljøet og optimerer vandforbruget i mange forskellige projekter.

Regnvandsanlæg styringer: Med Wisy's avancerede styringer som Multimat, Sigma, Optima og Maxima får du intelligent kontrol over dit regnvandsanlæg. Disse systemer sørger for pålidelig styring af opsamling og brug af regnvand, så du opnår maksimal effektivitet.



Sikkerhedspumper (Brektanks):

For at undgå krydskontaminering mellem drikkevand og beskidt vand leverer Wisy sikkerhedspumper, også kendt som Brektanks. Disse systemer sikrer, at der ikke sker utilsigtet kontakt mellem rent drikkevand og forurenset vand, hvilket er afgørende i mange sanitære installationer.

Regnvandsopsamlingsfiltre:

Wisy tilbyder også effektive regnvandsopsamlingsfiltre til både nedgravning og montering i nedløbsrør. Disse filtre sikrer, at regnvandet renses grundigt, før det genbruges, hvilket beskytter både installationen og de omkringliggende miljøer.

Med Wisy's produkter kan du sikre pålidelige, effektive og bæredygtige løsninger til både private og offentlige vandhåndteringsprojekter.

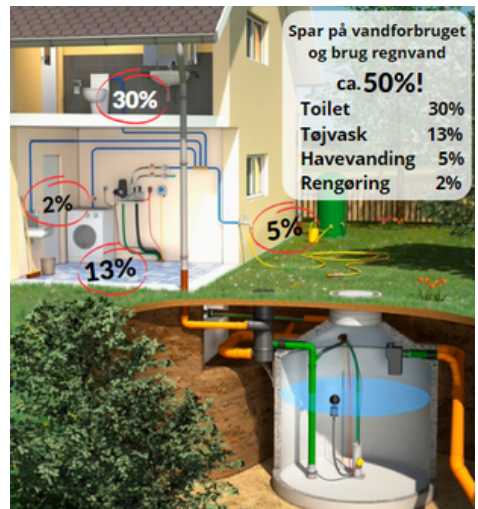

DEHOUST

DEHOUST produkter

- Effektive systemer til regnvands- og gråvandsstyring

Dehoust er kendt for deres pålidelige og avancerede løsninger til vandhåndtering, der sikrer optimal udnyttelse af både regn- og gråvand i store og små anlæg.



Regnvandsanlæg styringer:

Til store anlæg tilbyder Dehoust styringssystemer som C-class Connect og Hybrid Connect, der sikrer intelligent og effektiv håndtering af regnvand. Til private hjem eller mindre projekter er RM3 husanlægget den ideelle løsning for nem styring af vandgenanvendelse.

Kældertanke:

Dehoust's kældertanke er robuste og pladsbesparende løsninger til opbevaring af regnvand eller andre væsker. Disse tanke er velegnede til installationer, hvor plads og diskret placering er afgørende.

Gråvandsanlæg:

Dehoust's gråvandsanlæg muliggør genanvendelse af badevand til toiletsky, hvilket er en ideel løsning for hoteller, kollegier og større ejendomme, der ønsker at reducere deres vandforbrug og miljøpåvirkning.

Med Dehoust's innovative produkter kan du integrere bæredygtige løsninger i dit næste projekt, uanset størrelse eller kompleksitet.



TRAI DENIS produkter

- Specialiserede tankløsninger i glasfiber (GRP)

Traidenis er førende inden for produktion af specialtanke i glasfiber (GRP), som kan tilpasses mange forskellige formål, herunder krævende industrielle applikationer.



Specialtanke i glasfiber:

Traidenis fremstiller glasfibertanke i størrelser fra Ø0,1 til 5,5 meter, der er ideelle til løsninger, hvor der kræves høj modstandsdygtighed mod varme eller kemikalier. Disse tanke er designet til at kunne håndtere selv de mest udfordrende miljøer og industrier.

Stående og liggende tanke:

Udover de specialiserede løsninger tilbyder Traidenis også både stående og liggende tanke, som kan tilpasses efter behov og projektkrav. Disse tanke sikrer optimal fleksibilitet i installation og anvendelse.

Med Traidenis får du kvalitetsprodukter, der er bygget til at modstå både tid og belastning, uanset anvendelsesområdet.

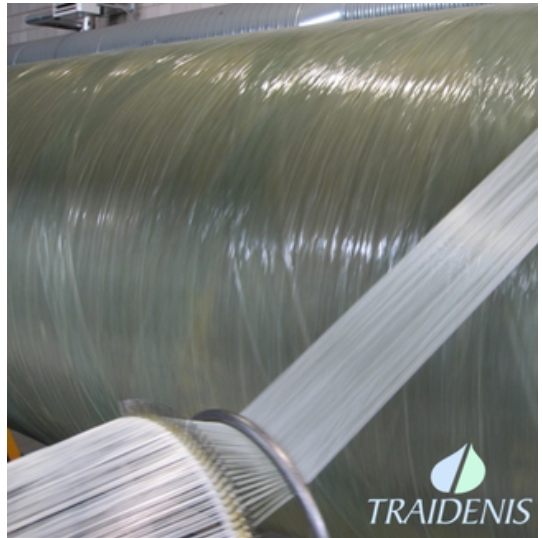

VPI Kingspan produkter

- Innovative løsninger til vandhåndtering og udskillelse

Er kendt for deres høj kvalitetsprodukter inden for vandhåndtering og spildevandsløsninger, der er ideelle til både private og industrielle installationer.



Bundfældningstanke:

VPI Kingspans bundfældningstanke er designet til effektivt at adskille faste stoffer fra spildevand. Disse tanke er bygget til at være robuste og holdbare, hvilket gør dem til en pålidelig løsning for både små og store installationer.

Regnvandstanke:

Kingspan tilbyder også regnvandstanke. Dette hjælper med at reducere vandforbruget og fremmer bæredygtig vandforvaltning i både private boliger og erhvervsbyggerier.

Olie- og fedtudskillere:

Med VPI Kingspans olie- og fedtudskillere kan du sikre en effektiv fjernelse af olie og fedt fra spildevand, hvilket beskytter både miljøet og kloaksystemerne mod skadelige stoffer.

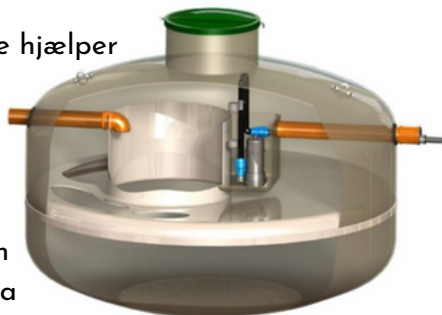

Stående og liggende tanke:

Kingspans stående og liggende tanke tilbyder fleksible opbevaringsmuligheder, der kan tilpasses efter plads- og kapacitetsbehov. Uanset projektets størrelse leverer disse tanke maksimal ydeevne og holdbarhed.



VPI Kingspan-produkterne er udviklet med fokus på kvalitet og bæredygtighed, og vi hjælper dig med at finde den rette løsning til dit projekt.

Subor produkter

- Avancerede GRP-rørløsninger til krævende installationer

Subor er en førende producent af glasfiberarmerede polyester (GRP) rør, der tilbyder holdbare og modstandsdygtige løsninger til en bred vifte af applikationer inden for vandforsyning, afløb og industrielle systemer.

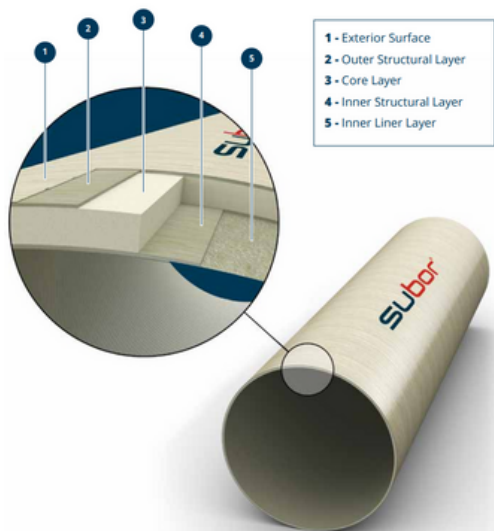

GRP-rør til tryk- og afløbssystemer:

Subors GRP-rør er designet til både tryk- og afløbssystemer, hvor der kræves høj styrke, korrosionsbestandighed og lang levetid. Disse rør er ideelle til vandforsyning, afløb og spildevandssystemer i både offentlige og private anlæg.

- **Modstandsdygtighed over for korrosion:** Subor-rør er særligt kendt for deres fremragende modstandsdygtighed over for kemisk korrosion, hvilket gør dem perfekte til brug i aggressive miljøer, hvor konventionelle materialer ville nedbrydes over tid.
- **Letvægtskonstruktion og nem installation:** GRP-rør er ikke kun ekstremt holdbare, men også lette, hvilket gør transport og installation nemmere og mere kosteffektiv sammenlignet med traditionelle rørløsninger.

Med Subor's avancerede GRP-rørløsninger får du en pålidelig og fremtidssikret infrastruktur, der opfylder de højeste standarder inden for kvalitet og holdbarhed.



BUDAPLAST produkter

- Specialtilpassede glasfiberrør og bygværksreparationer

Budaplast er kendt for deres innovative løsninger inden for glasfiberteknologi, der gør det muligt at skabe skræddersyede rørsystemer og tilbyde effektive reparationer af bygværker.

Glasfiberrør (GRP) i specialudformninger:

Budaplast leverer glasfiberrør i specialtilpassede former, såsom ægformede rør, der kan imødekomme særlige krav i komplekse infrastrukturer. Disse rørsystemer er både holdbare og modstandsdygtige over for korrosion, hvilket gør dem ideelle til en bred vifte af applikationer.



"Onsite" bygværksreparationer i glasfiber:

Budaplast tilbyder også reparationer af eksisterende bygværker direkte på installationsstedet ved hjælp af glasfiber. Denne metode sikrer en hurtig og effektiv reparation, som forlænger levetiden af strukturen uden behov for større udskiftninger eller nedrivninger.

Med Budaplast får du fleksible og langtidsholdbare løsninger, der er skræddersyet til dine specifikke behov, uanset om det drejer sig om rørinstallationer eller reparation af bygværker.



Plantørring og grundvandssænkning

- Effektive løsninger til landbrug og byggeprojekter

Hos Mrain tilbyder vi specialfremstillede løsninger til plantørring og grundvandssænkning, der er skræddersyet til at imødekomme kravene inden for landbrug og byggeri.

Plantørring fittings:

Vi fremstiller egne fittings til plantørring, der er designet specifikt til landbrug. Vores fittings sikrer en effektiv og pålidelig tørringsproces, som bidrager til at beskytte afgrøder mod fugtskader og bevare deres kvalitet.

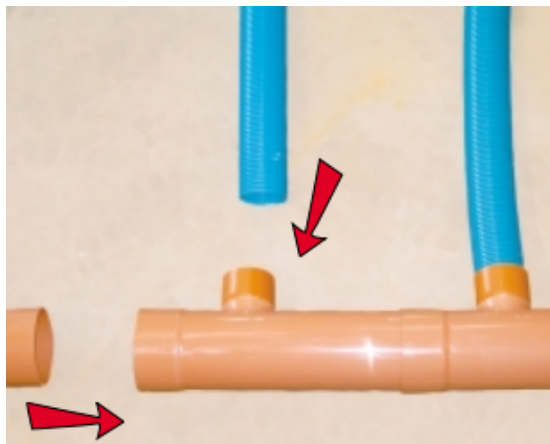

Strømper til sugespidsler -

Grundvandssænkning:

Til grundvandssænkning tilbyder vi strømper til sugespidsler, som anvendes til at kontrollere og reducere grundvand i byggeprojekter. Disse strømper sikrer optimal dræning og beskytter arbejdsområdet mod oversvømmelser, hvilket letter byggeriets fremdrift.

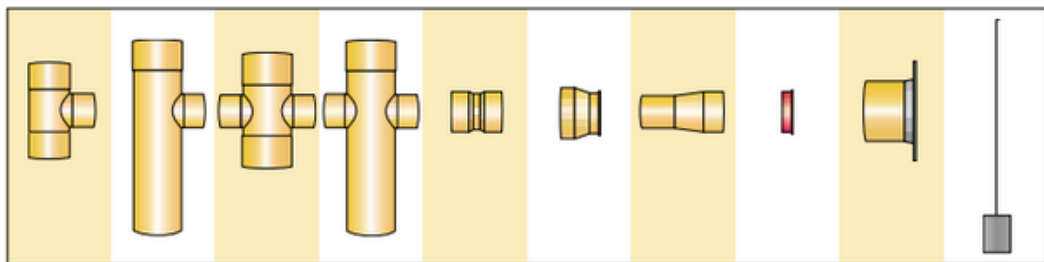

Vores løsninger til plantørring og grundvandssænkning er robuste og driftssikre, hvilket gør dem til et oplagt valg for både landbrugssektoren og entreprenører.



SERVICEAFTALE REGNVANDSANLÆG

HVORFOR EN SERVICEAFTALE PÅ MIT REGNVANDSANLÆG?

- Lad Mrain stå for dit lovpligtige service så du er fri for at tænke på det.
- Opnå vished i at systemet virker og filterene er rene så du kan opretholde den maksimale udnyttelse af regnvandet.
- Undgå misligholdelse og forringelse af dit anlæg.

EN SERVICEAFTALE KAN SIKRE DIG NETOP DETTE!



ÅRLIGT
fra 995,-
1245,- INKL.
MOMS

BRONZE AFTALE

- Eksisterende regnvandsanlæg
- Installationstjek
- Årligt Servicetjek
- Gratis vagtopkald
- 10% rabat på rep./arb.
- Serviceaftalen kan overdrages ved salg af hus

ÅRLIGT
fra 1495,-
1870,- INKL.
MOMS

SØLV AFTALE

- Nyt regnvandsanlæg
- Opstart af anlæg
- Årligt Servicetjek
- Gratis vagt opkald
- 10% rabat på rep./arb.
- 3 års garanti
- Serviceaftalen kan overdrages ved salg af hus

ÅRLIGT
fra 2195,-
2745,- INKL.
MOMS

GULD AFTALE

- Nyt regnvandsanlæg
- Opstart af anlæg
- Årligt Servicetjek
- Gratis vagt opkald
- Gratis vagt udkørsel
- 2 x rensning af tank
- 10 års Garanti
- Serviceaftalen kan overdrages ved salg af hus

Alle priser er inkl. kørsel. Mulighed for erhvervsaftale. Eks. broafgift. 1 års binding.

Regnvandstekniker:

Henrik Nygaard

Phone: +45 53 72 80 75

Mail: h@mrain.dk

Installatør:

Mrain er specialister i regn-og overfladevandsløsninger og tilbyder kvalitetsprodukter inden for dræn- og anlægsrør, regnvandshåndtering, glasfibertanke, GRP rør, olie- og fedtudskillere samt plantørring. Med fokus på miljøet samarbejder vi med rådgivere, arkitekter, kommuner og entreprenører for at sikre de bedste løsninger til fremtidige generationer.



Kontaktinformation

- +45 72 72 72 51
- info@mrain.dk
- order@mrain.dk
- invoice@mrain.dk
- VAT/CVR 43754378